

TRINKFLASCHEN- HALTER

by Stoffwelten



*Nähanleitung
für das Trinkflaschenhalter-Nähset,
inklusive Materialliste.*

MATERIALLISTE TRINKFLASCHEN-HALTER

FÜR DEINEN TRINKFLASCHENHALTER BENÖTIGST DU:

CA. 45CM KORDEL

CA. 25x40CM VLIESELINE H 180

1 KARABINER

FARBlich PASSENDES GARN

STECKNADELN ODER STOFFKLAMMERN

NÄHMASCHINE

BÜGELEISEN

NÄHANLEITUNG TRINKFLASCHENHALTER

1



SCHNEIDE ALLE TEILE AUS, EINE NAHTZUGABE VON 1CM IST BEREITS ENTHALTEN.

2

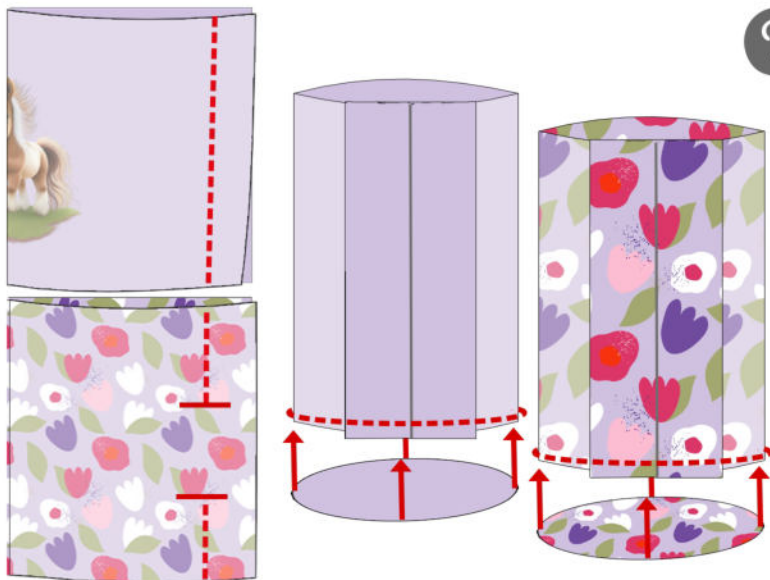

LEGE DAS HAUPTTEIL AUS AUßENSTOFF UND DAS HAUPTTEIL AUS FUTTERSTOFF, RECHTS AUF RECHTS UND NÄHE DIE KURZEN OFFENEN KANTEN MIT 2CM ABSTAND AUF EINANDER. FALTE ANSCHLIEßEND DIE NAHTZUGABEN AUSEINANDER UND NÄHE DIE BÖDEN GLEICHMÄßIG, RAR. EIN. NÄHE IMMER MIT DEINEM NÄHFUß AUF DEM BODEN, DAS MACHT ES EINFACHER.

3

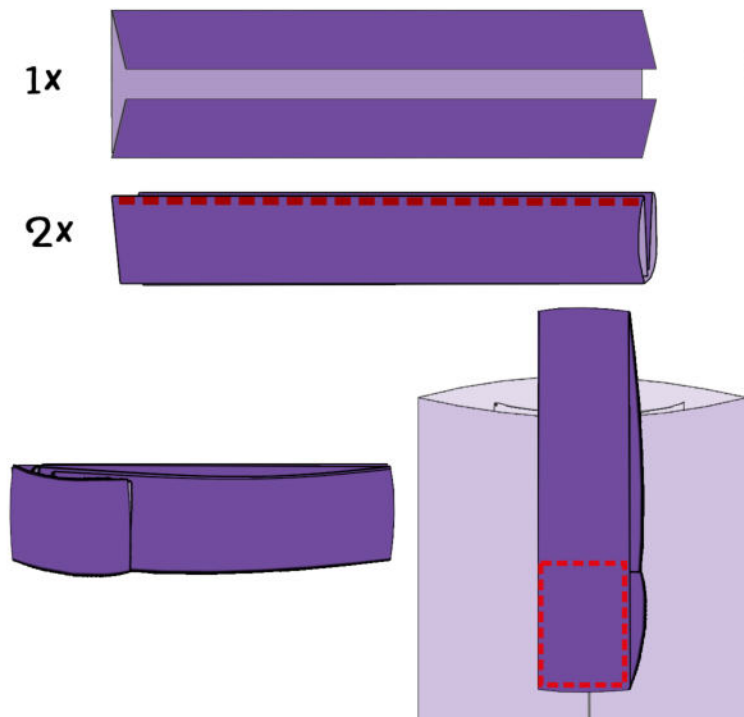

SCHLAGE DEN STREIFEN FÜR DEN AUFHÄNGER 2x LÄNGS ZUR MITTE EIN UND STEPPE IHN KNAPPKANTIG AB. FALTE EINE DER OFFENEN SEITEN 2,5CM UM UND SCHIEBE DIE ANDERE OFFENE KANTE DAZWISCHEN, SO DASS EINE SCHLAUFE ENTSTEHT. DIESE SCHLAUFE STECKST DU 8CM VON DER OBERKANTE ENTFERNT MITTIG AUF DIE NAHT DES HAUPTTEILS UND NÄHST SIE MIT EINEM QUADRAT FEST.

NÄHANLEITUNG TRINKFLASCHENHALTER



4

NIMM DEN STREIFEN FÜR DEN KORDELDURCHZUG UND FALTE DIE KURZEN SEITEN JE ZWEIMAL UM 1CM NACH INNEN UND STEPPE SIE KNAPPKANTIG FEST. NUN FALTEST DU IHN MITTIG LÄNGS UND STECKST IHN MIT DEN OFFENEN KANTEN RAR AN DIE OBERKANTE DES HAUPTTEILS. ACHE DARAUF DIE SCHLAUFE DES KARABINERS NICHT MIT ZU NÄHEN.



5

STECHE DIE FLASCHENHALTER RECHTS AUF RECHTS INEINANDER UND ACHE DARAUF, DASS KORDELZUG UND KARABINERSCHLAUFE ZWISCHEN DEN BEIDEN TEILEN LIEGEN. NÄHE RINGSERUM ENTLANG DER OBEREN KANTE. WENDE DURCH DIE WENDEÖFFNUNG IM FUTTERSTOFF, SCHLIEßE SELBIGE UND STEPPE DEN OBEREN RAND UNTERHALB DES KORDELZUGS AB.



6

BEFESTIGE DEN KARABINER AN DER SCHLAUFE UND ZIEHE EINE KORDEL DURCH DEN TUNNEL. FERTIG 😊